

2017年5月10日(木) 5・6年ミーティング② 答え

【1】大きさの違った正方形を3つ並べた。3つの四角形の面積の合計を求めよ。

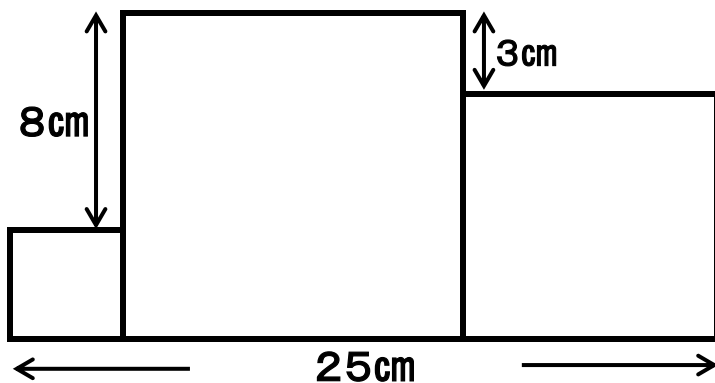

答え cm²

【2】下の図のように大きさの違った正方形を3つ並べた。3つの四角形の面積の合計が1番大きい時の合計面積を求めよ。

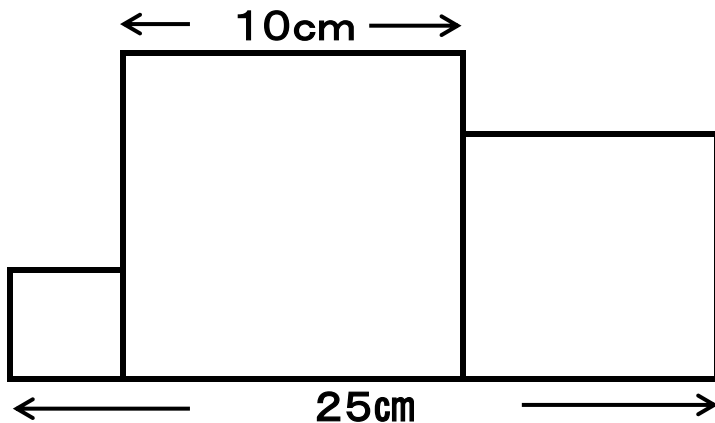

答え cm²